

- Extremos roscados según DIN 259 / 2999.

- Threaded ends according to DIN 259 / 2999.

#### APLICACIONES:

- Vapor.
- Agua.
- Aceite.
- Gas.
- Aire.
- Fluidos corrosivos (algunos).

#### APPLICATIONS:

- Steam.
- Water.
- Oil.
- Gas.
- Air.
- Corrosive fluids (some).

Con actuador neumático simple o doble efecto

With spring return or double acting pneumatic actuator



Con actuador eléctrico o monofásico

With monophasic electric actuator



**FIG.63**  
DOS VÍAS  
TWO WAYS

#### CONSTRUCCIÓN CONSTRUCTION

Nº	DENOMINACIÓN NAME	MATERIAL MATERIAL	CANT. QTY.	NORMA NORM
1	CUERPO BODY	Latón Brass	1	EN -12164
2	TAPA CAP	Latón Brass	1	EN -12164
3	BOLA BALL	Latón Brass	1	EN -12164
4	ASIENTOS SEATS	PTFE	2	-
5	HUSILLO STEM	Latón Brass	1	EN -12164

#### CARACTERÍSTICAS DE EMPLEO Y ENSAYO SEGÚN EN 12266-1 TEST AND EMPLOYMENT CHARACTERISTICS ACCORDING EN 12266-1

Pasos nominales Sizes	Resistencia / tirantez cubierta Shell strength tightness	Tirantez de los asientos Seat tightness	Presión de trabajo Working pressure
De ½" a 1" From ½" to 1"	60 Kg/cm <sup>2</sup>	44 Kg/cm <sup>2</sup>	40 Kg/cm <sup>2</sup>
De 1 ¼" a 2 ½" From 1 ¼" to 2 ½"	38 Kg/cm <sup>2</sup>	28 Kg/cm <sup>2</sup>	25 Kg/cm <sup>2</sup>
3"	30 Kg/cm <sup>2</sup>	22 Kg/cm <sup>2</sup>	20 Kg/cm <sup>2</sup>

# VÁLVULA DE BOLA ROSCADA DOS VÍAS LATÓN CON ACTUADOR ELÉCTRICO/NEUMÁTICO FIG.63

**THREADED TWO WAYS BRASS BALL VALVE WITH ELECTRIC / PNEUMATIC ACTUATOR FIG.63**

# Borja

## CARACTERÍSTICAS

### Recomendaciones:

- Para servicio de conducción y corte, sin estrangulación.
- Cuando se requiere apertura rápida.
- Para temperaturas moderadas (-10° á 180 °C).
- Cuando se necesita resistencia mínima a la circulación.

### Ventajas:

- Bajo costo.
- Se limpia por si sola.
- Poco mantenimiento.
- No requiere lubricación.
- Tamaño compacto.

## CHARACTERISTICS:

### It is recommended:

- For driving and cutting service, without strangulation.
- When you need quick opening.
- For moderate temperatures (-10° á 180 °C).
- When you need minimal resistance to movement.

### Advantages:

- Low cost.
- It cleans by itself.
- Low maintenance.
- Does not require lubrication.
- Compact size.

## DIMENSIONES DIMENSIONS

R"	Brida ISO 5211 Flange ISO 5211	n° x d	ØP	∅ FxF	L	H
1/2"	F03	4 x 6	36	9x9	62	37
3/4"	F03	4 x 6	36	9x9	68	39,5
1"	F03	4 x 6	36	9x9	82	50,5
1 1/4"	F03	4 x 6	36	9x9	95	55,5
1 1/2"	F05	4 x 7	50	11x11	107	75
2"	F05	4 x 7	50	11x11	125	82
2 1/2"	F05	4 x 7	50	14x14	152	92
3"	F07	4 x 9	70	14x14	175	100

Medidas en mm.  
Measures in mm.

# Borja

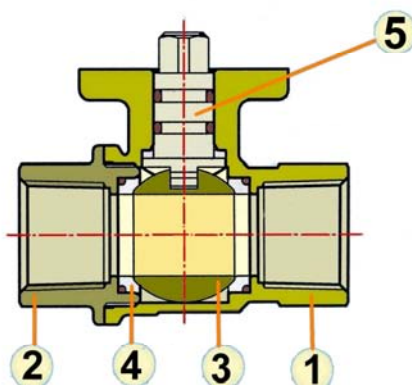
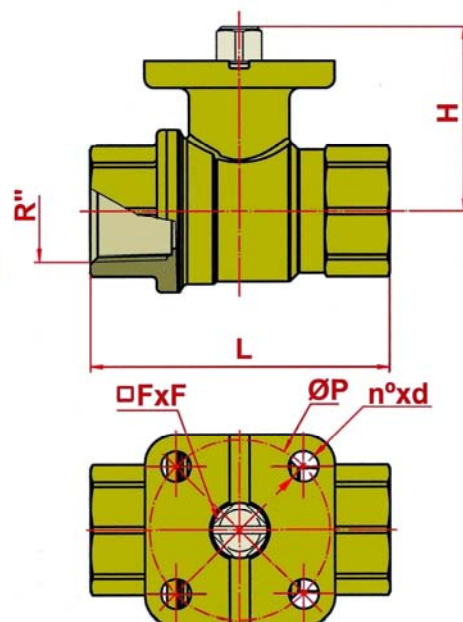

Nº	DENOMINACIÓN NAME
1	CUERPO BODY
2	TAPA CAP
3	BOLA BALL
4	ASIENTOS SEATS
5	HUSILLO STEM